

# Shaula

## Instrukcja obsługi

### Elementy lampy Shaula:

- 1: Panel solarny,
- 2: Źródło światła LED,
- 3: Wkręty,
- 4: Szpilka,
- 5: Włącznik.

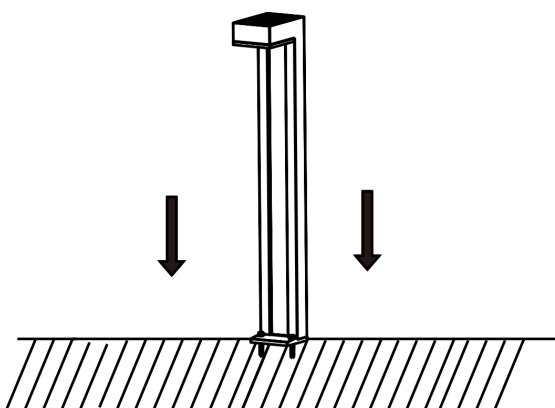
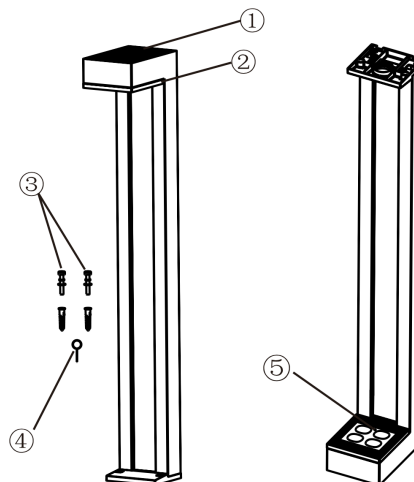

1. Zaczynaj od przymocowania lampy Shaula do podłoża z wykorzystaniem dołączonych wkrętów.

2. Pamiętaj, żeby lampa znajdowała się w dobrze oświetlonym miejscu, dzięki czemu będzie mogła się odpowiednio naładować.

3. Skorzystaj z dołączonej szpilki, aby włączyć lampę. Otwór na szpilkę znajduje się od spodu lampy w pobliżu źródła światła.

4. Oświetlenie jest wyłączone w czasie dnia, gdy lampa wykrywa światło słoneczne. W tym czasie ładowany jest wewnętrzny akumulator.

5. Po zmierzchu lampa działa zgodnie z jednym z ustawionych programów.

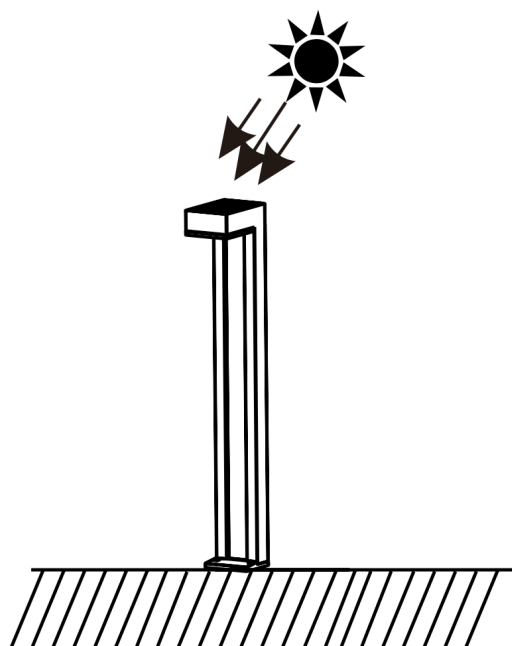
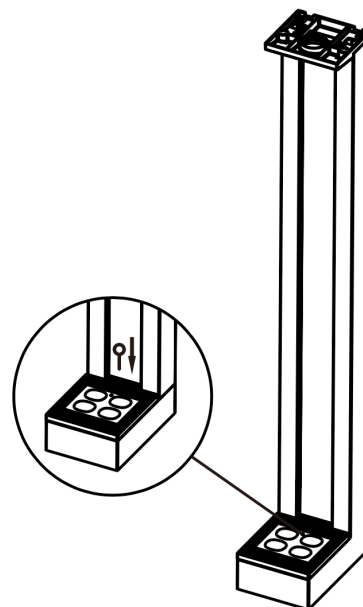

### Tryby pracy lampy Shaula:

**Program M1:** 100% przez 2 h + 80% przez 1 h + 60% przez 1h + 40% przez 1h + 30% przez 1h + 20% do świtu

**Program M2:** 20 lm od zmierzchu do świtu

Zmiana programu następuje przez krótkie wciśnięcie przycisku włączenia